

Приварку петли поз.2 производить после установки серьеи поз.3.

Поз.1

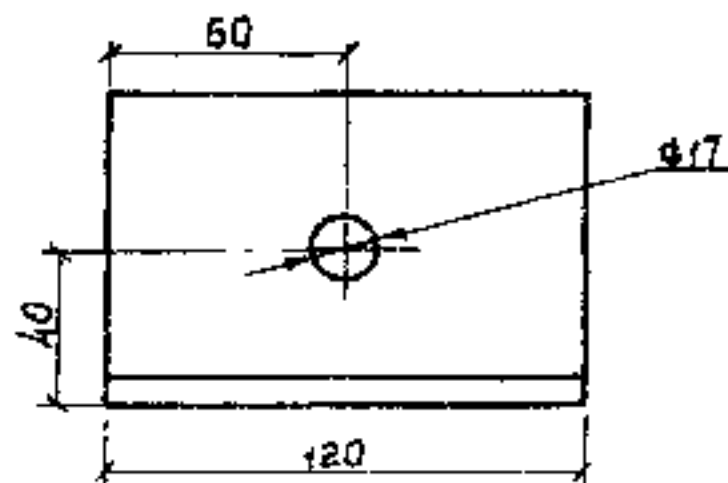
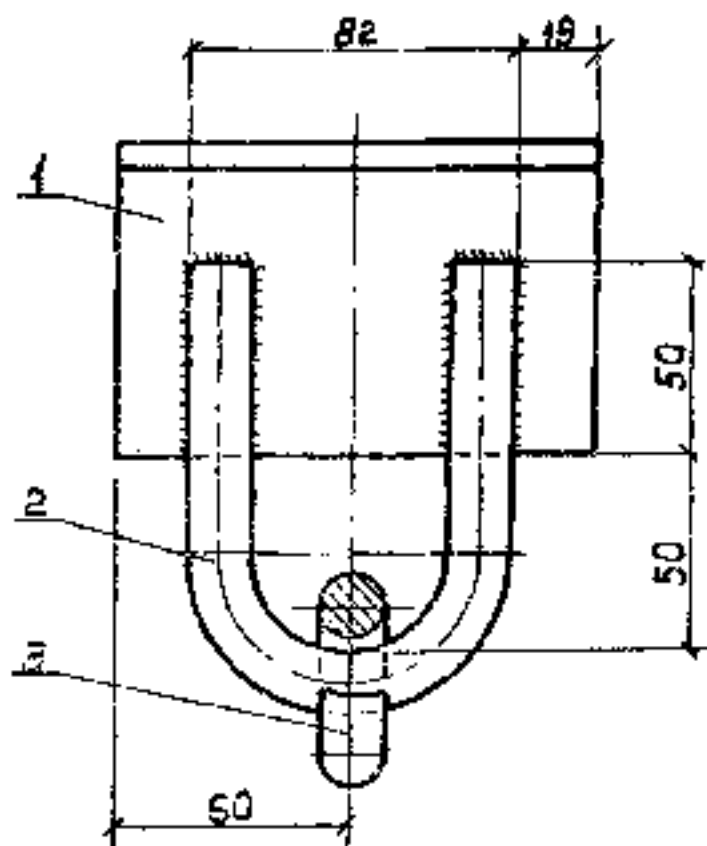

Поз.	Наименование	Кол.	Примечание
	<u>Детали</u>		
1.	Узелок Ø0180x6 ГОСТ 7509-86	1	0,88кг
2.	Петля Круж16 ГОСТ 2590-71	1	см.варим. 3,407-143,827
	<u>Стандартные изделия</u>		
3.	Серьея СРС-7-17 ГОСТ 2725-78	1	

3.407.1-143.8.27

Накладка  
012

Станд. Масса Масса таб.

Р 1,6 1,2

Лист 1 из 1

СЕЛЬЭНЕРГОПРОЕКТ

Мач.отд.	Кылышев	<i>[Signature]</i>
Н.гонар.	Селмиева	<i>[Signature]</i>
Г.И.П.	Шаров	<i>[Signature]</i>
Вед.инж.	Шутович	<i>[Signature]</i>
Инж.	Колдобашкин	<i>[Signature]</i>

Указ. на детали, сборку и форму в виде чертежа